

Real-time systems

Estimation du temps pire cas

Laure Gonnord

University of Lyon/ LIP

MIF18 - M1 optional course. March-June 2019

Plan

Introduction

WCET d'une tâche

Analyse de flot

Analyses haut-niveau : calcul final du WCET

Analyses bas-niveau : calcul de WCET par bloc

Bornes des coûts de préemption

Contexte - Système embarqué

Ce qu'on a fait jusqu'à présent :

- Écrit les tâches (leur fonctionnalité)
- Ordonné en supposant leur période d'exécution connue.

Crédits

- Isabelle Puaut/ Damien Hardy pour Univ. Rennes
- Exemples et Dessins : Claire Maiza (Grenoble), Damien Hardy (Rennes), Reinhard Wilhelm and Jan Reineke (Univ. Saarland).
- Ordonnancement dans les systèmes temps-réel, coord. Maryline Chetto, chapitre WCET (C. Maiza, P. Raymond, C. Rochange)



Définitions : temps d'exécution pire cas



WCET = Worst Case Execution Time

► Attention à ne pas confondre pire-cas et **estimation** du pire cas.

Dessin D. Hardy (Rennes)

De quoi dépend le temps d'exécution ?

- Des chemins d'exécution dans le programme, qui eux-même dépendent des **entrées** (inconnues).
- De l'architecture matérielle : la durée d'une action dépend du matériel (et de son historique d'exécution).

Validation des systèmes temps-réel durs

Que faut-il garantir ?

- Validation au niveau système : connaissance pire cas de l'impact du système (interruptions, etc.)
- Validation au niveau tâche : exec pire cas de chaque tâche individuelle. Le code est considéré en isolation.

Plan

Introduction

WCET d'une tâche

- Analyse de flot

- Analyses haut-niveau : calcul final du WCET

- Analyses bas-niveau : calcul de WCET par bloc

Bornes des coûts de préemption

Challenges de l'estimation du WCET

- **Sûreté** (safety) : l'estimation est plus grande que le "vrai" WCET ► **essentiel** pour les programmes critiques
De plus une erreur signifie qu'on se plante dans l'analyse d'ordonnançabilité après.
- **Précision** : en cas de trop grande surapproximation ► test d'ordonnançabilité plante ou, trop de ressources utilisées.

Principes des analyses statiques de WCET

- Principe : Analyse basée sur la structure du programme (sans exécution).
- 3 composants principaux :
 - ① Récupération du flot du programme
 - ② Analyse bas niveau ► récup d'un WCET par block
Analyse hardware-dépendante
 - ③ Calcul final en considérant **tous les chemins**

Big picture, récap

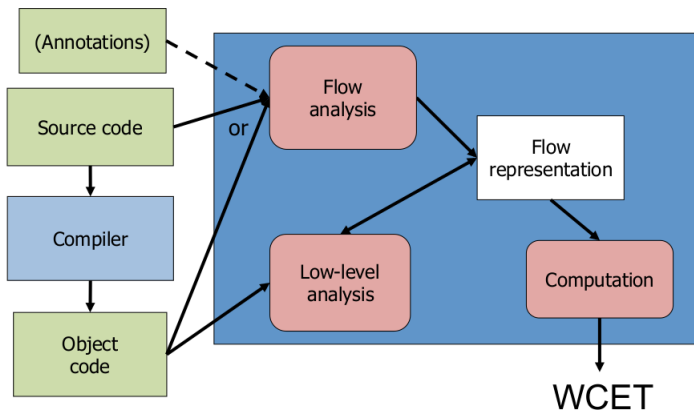

Dessin D. Hardy (Rennes) Il manque une flèche entre lowlevel et computation.

Plan

Introduction

WCET d'une tâche

Analyse de flot

Analyses haut-niveau : calcul final du WCET

Analyses bas-niveau : calcul de WCET par bloc

Bornes des coûts de préemption

Analyses de base/ Autres analyses

Rappel :toutes les analyses sont statiques :

- Extraction d'un graphe de flot (à partir du code source ou du binaire). **assez simple**.
- Calcul du nombre d'itération des boucles. **pas simple**
- (Optionnel) Chemins infaisables. **ça dépend**

Un programme exemple (step)

Crédit exemple + dessins C. Maiza (Grenoble)

```
void Step () {
  if (init){
    for (i = 0 ; i < 10 ; i ++){
      tab [i]=0;
    }
  }
  if (not (idle)){ // idle et low = etats
    if (low) { // le systeme n'a plus de batterie
      S=X+Y ; // X et Y = capteurs
    }
    else {
      insert (X, tab) ;
      S=tab[0]+Y ;
    }
  }
  if (init){
    init=false ;
  }
}
```

Graphe de flot - (programme step)

```
void Step () {  
  if (init){  
    for (i = 0 ; i < 10 ; i  
      tab [i]=0;  
    }  
  }  
  if (not (idle)){  
    if (low) {  
      S=X+Y ;  
    }  
    else {  
      insert (X, tab) ;  
      S=tab[0]+Y ;  
    }  
  }  
  if (init){  
    init=false ;  
  }  
}
```

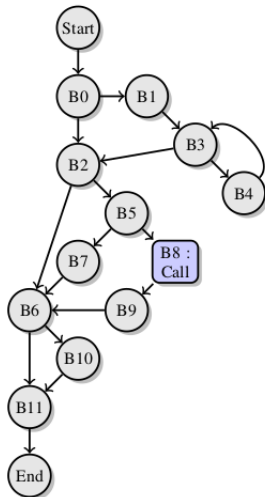

Calcul de borne d'un nid de boucle

```
void Step () {  
    if (init){  
        for (i = 0 ; i < 10 ; i++){  
            tab[i]=0;  
        }  
    }  
}
```

Calculer le nombre exact est indécidable. ► Approximations.
Méthodes plus ou moins syntaxiques.
Voir [Alias10] pour un exemple de telle analyse.

Calcul de chemins infaisables (infeasible paths)

```
void Step () {  
  if (init){  
    ...  
  }  
  ...  
  if (low) { ... }  
  }  
  if (init){  
    ...  
  }  
}
```

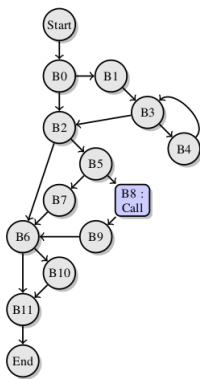

- `init` inchangé entre les deux tests \Rightarrow transitions mutuellement exclusives (B0-B1 et B6-B11)
 - Si on sait `init` \Rightarrow `low`, alors on peut enlever un long chemin. (les outils utilisent des annotations)
- Voir [Henry14] pour un exemple de tel analyse. On gagne beaucoup.

What's next ?

- ① Calcul du WCET par bloc (plus tard).
- ② On a le flot (ou l'AST) et des WCET par bloc ► calculer le WCET total.

On suppose des architectures simples, où la durée d'une instruction dépend seulement de l'instruction et des opérandes.
Pas d'*overlap* entre les instructions.

Plan

Introduction

WCET d'une tâche

Analyse de flot

Analyses haut-niveau : calcul final du WCET

Analyses bas-niveau : calcul de WCET par bloc

Bornes des coûts de préemption

Rappel du problème

Le problème

On a le flot (ou l'AST) et des WCET par bloc. On veut calculer le WCET total.

► 2 méthodes

Sur la récap.

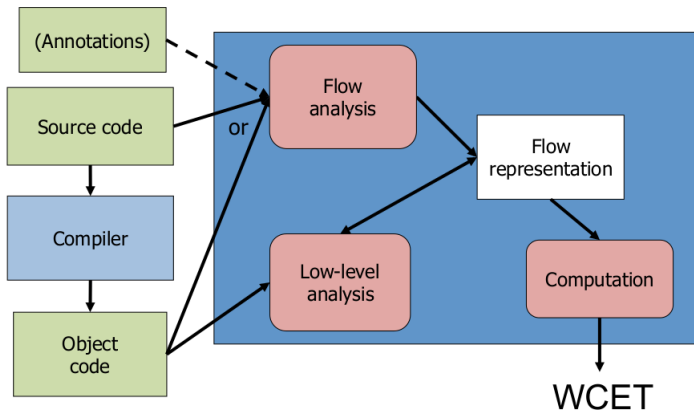

Méthode 1 : sur l'AST

```
int x, p=0; i=0;
for (x=0; x<4;x++){
    if (i mod 2) p++
    else i++;
}
```

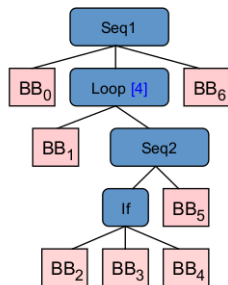

On dispose des WCET des blocs, puis :

- WCET d'une séquence : somme des WCET
- WCET (if) : $WCET(\text{test}) + \max$ des 2 WCET des branches
- $WCET(\text{while}) : \text{nbboucles} * (WCET(\text{test}) + WCET(\text{body}) + WCET(\text{inc}))$

Méthode 1 : exemple

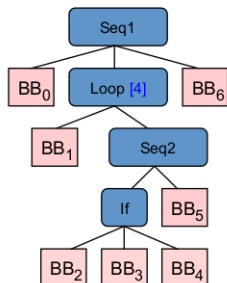

Timing schema

$$\begin{aligned} \text{WCET}(\text{If}) &= \text{WCET_BB2} + \mathbf{\max}(\text{WCET_BB3}, \text{WCET_BB4}) \\ \text{WCET}(\text{Seq2}) &= \mathbf{\text{WCET}(\text{If})} + \text{WCET_BB5} \\ \text{WCET}(\text{Loop}) &= 4 * (\text{WCET_BB1} + \mathbf{\text{WCET}(\text{Seq2})}) + \text{WCET_BB1} \\ \text{WCET}(\text{Seq1}) &= \text{WCET_BB0} + \mathbf{\text{WCET}(\text{Loop})} + \text{WCET_BB_6} \end{aligned}$$

Méthode 1 : avantages/inconvénients

- Avantages : pas cher ! passe bien à l'échelle, retour au source facile.
- Inconvénients : pas compatible avec des optimisations "agressives" du compilateur.

Méthode 2 : sur le CFG - IPET

IPET = Implicit path enumeration technique

On écrit une instance d'un **problème linéaire en nombre entiers** (ILP) :

- Données : T_i les WCET des blocs.
- Une variable numérique $x_{i,j}$ par transition qui compte le nombre de fois où l'on passe par celle-ci.
- La fonction objectif est $Max \sum f_i T_i$.
- Contraintes : pour tout bloc, somme des entrants = somme des sortants.
- Cas des boucles : rajouter le nb max dans les contraintes
- Les infos de flot rajoutent des contraintes.

Méthode 2 : exemple

Exemple C. Maiza, livre "Ordonnement pour les systèmes temps-réel"

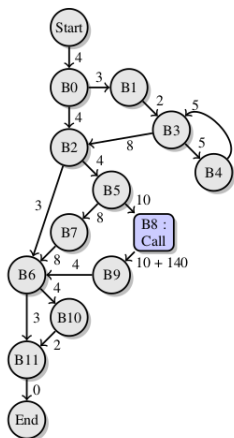

(a) CFG + poids

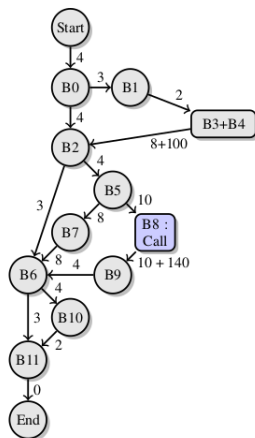

(b) CFG + poids + résumés

► Exo : écrire le (début) du Programme Linéaire.

Méthode 2 : problème LP simplifié et lpsolve

(LP solve format)

```
max: 4 xs0 + 3 x01 + 4 x02  
+ 0 * x2e + 2 x13 + 108 x32;  
xs0 = 1 ;  
x2e = 1 ;  
x0 = x01 + x02 ;  
x01 = x13 ;  
x13 = x32 ;  
x2e = x02 + x32 ;
```

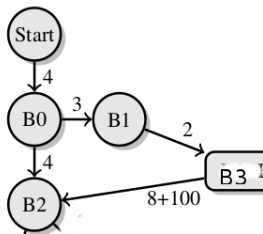

► Utilisation de lpsolve (si il n'y a pas de boucle la solution est en 0/1) :

```
$ lp_solve mif25.lp
```

```
Value of objective function: 117
```

```
Actual values of the variables:
```

```
xs0          1  
x01          1  
x02          0  
...
```

Méthode 2 : avantages/inconvénients

- Avantages : supporte tous les types de graphes de flots, super optimisés ou complètement structurés . . .
 - Inconvénients : coûte plus cher, moins de feed-back, les annotations sont difficiles à propager (dans le cas binaire).
- Utilisé dans la plupart des outils commerciaux/académiques

Plan

Introduction

WCET d'une tâche

Analyse de flot

Analyses haut-niveau : calcul final du WCET

Analyses bas-niveau : calcul de WCET par bloc

Bornes des coûts de préemption

Problématiques

- Effets locaux : pipeline (au niveau instruction)
- Effets globaux : cache, prédicteurs de branchement (il faut une connaissance entière du code).

Pipeline 1/3

- Intra basic-block

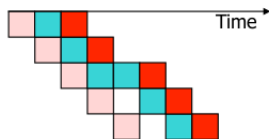

- Inter basic-block

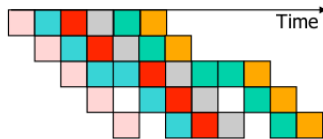
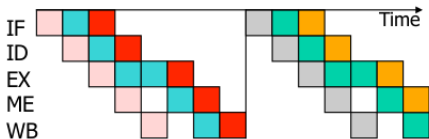

crédit image D. Hardy (Rennes)

Pipeline 2/3 : intra-basic blocks

Modification du calcul de WCET d'un bloc, notion de table de réservation.

	1	2	3	4	5	6	7	8	9
LI	a	b	c	d					
DLE		a	b	c		d			
EX			a	b		c	d		
M				a	b		c	d	
ER					a	b		c	d

```
a: add r0,r15,#128
b: ldrb r1,[r]
c: cmp r1,#0
d: bne _low0
```

► On prend en compte le pipeline dans le WCET d'un bloc de base.

crédit image C. Maiza (Grenoble)

Pipeline 3/3 : inter-basic blocks

Modification du calcul global du WCET :

- (méthode AST) on remplace l'addition des WCET par une addition plus "intelligente"
- (méthode CFG) on ajoute des contraintes négatives sur certaines transitions dans le problème LP.

Caches, rappels d'archi

Crédit images cache + analyses de cache : J. Reineke, R. Wilhelm

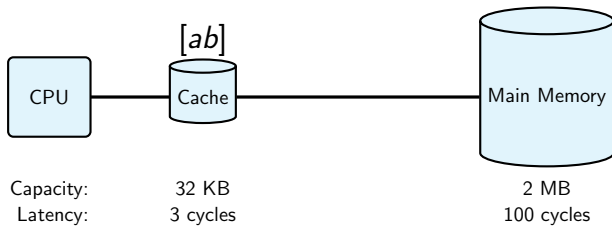

► Petites parties de mémoire rapides qui permettent d'exploiter la **localité spatiale** et temporelle.

Caches, rappels d'archi

Crédit images cache + analyses de cache : J. Reineke, R. Wilhelm

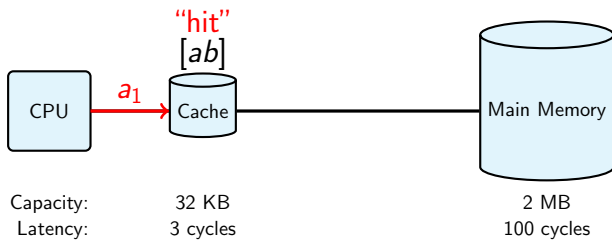

► Petites parties de mémoire rapides qui permettent d'exploiter la **localité spatiale** et temporelle.

Caches, rappels d'archi

Crédit images cache + analyses de cache : J. Reineke, R. Wilhelm

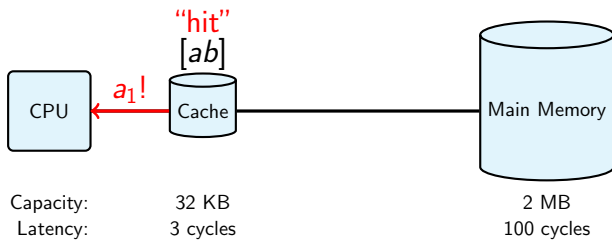

► Petites parties de mémoire rapides qui permettent d'exploiter la **localité spatiale** et temporelle.

Caches, rappels d'archi

Crédit images cache + analyses de cache : J. Reineke, R. Wilhelm

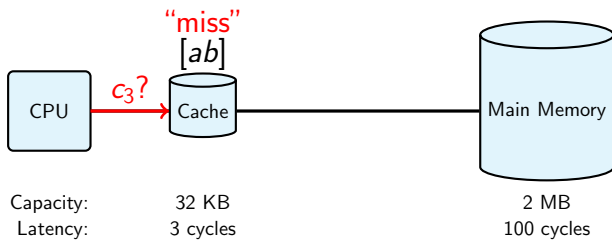

► Petites parties de mémoire rapides qui permettent d'exploiter la **localité spatiale** et temporelle.

Caches, rappels d'archi

Crédit images cache + analyses de cache : J. Reineke, R. Wilhelm

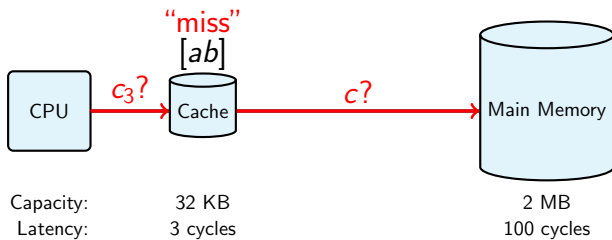

► Petites parties de mémoire rapides qui permettent d'exploiter la **localité spatiale** et temporelle.

Caches, rappels d'archi

Crédit images cache + analyses de cache : J. Reineke, R. Wilhelm

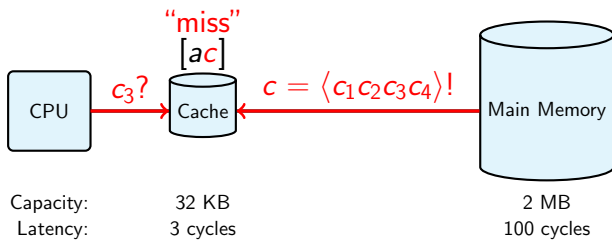

► Petites parties de mémoire rapides qui permettent d'exploiter la **localité spatiale** et temporelle.

Caches, rappels d'archi

Crédit images cache + analyses de cache : J. Reineke, R. Wilhelm

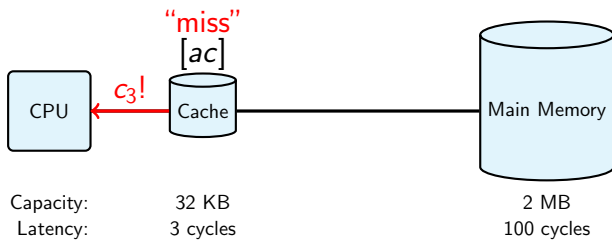

► Petites parties de mémoire rapides qui permettent d'exploiter la **localité spatiale** et temporelle.

Caches, rappels d'archi

Crédit images cache + analyses de cache : J. Reineke, R. Wilhelm

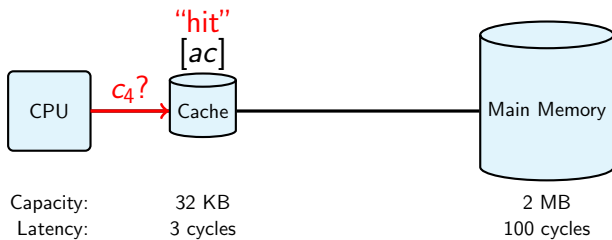

► Petites parties de mémoire rapides qui permettent d'exploiter la **localité spatiale** et temporelle.

Caches, rappels d'archi

Crédit images cache + analyses de cache : J. Reineke, R. Wilhelm

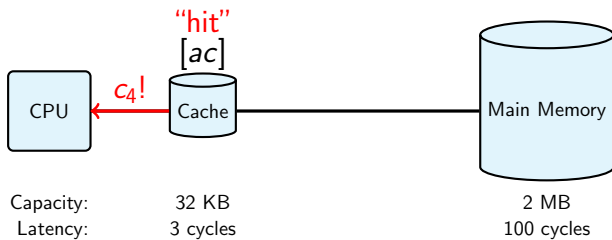

► Petites parties de mémoire rapides qui permettent d'exploiter la **localité spatiale** et temporelle.

Différents types de caches 1/3

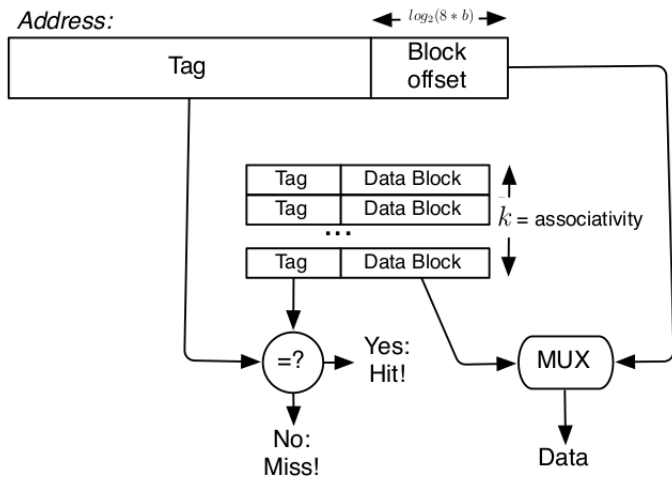

Différents types de caches 2/3

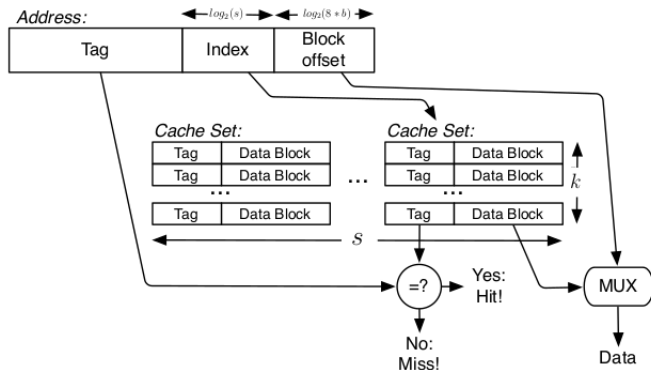

Différents types de caches 3/3

Politiques de remplacement :

- Least-Recently-Used (LRU) : Pentium 1, MIPS
- First-In First-Out (FIFO) : Intel XS CALE , ARM9, ARM11, ...
- Pseudo-LRU (PLRU) : Intel Pentium II-IV et POWER PC 75 X (voir plus tard)
- Most-Recently-Used (MRU) : meilleur dans le cas de “repeated scans over large datasets”

► On veut prédire les “hit” et les “miss”.

On considère que les set associatifs sont des compositions de caches totalement associatifs.

Analyses de cache pour LRU, principes

Comportement **concret** pour LRU :

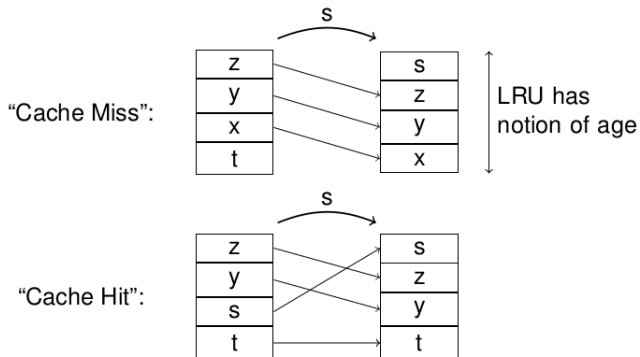

Must analysis : prédire les cache hits

Idée : on maintient des bornes supérieures sur les âges du contenu du cache (si cette borne est inférieure à l'associativité, cela signifie que la donnée est **vraiment** dans le cache)

Exemple de **valeur abstraite**:

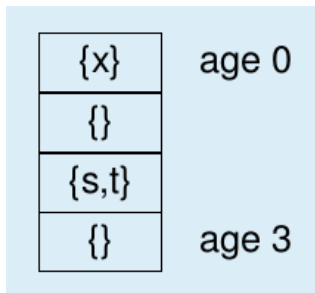

► x a un âge 0, $\text{age}(s) \leq 2, \dots$

Must analysis, opérations

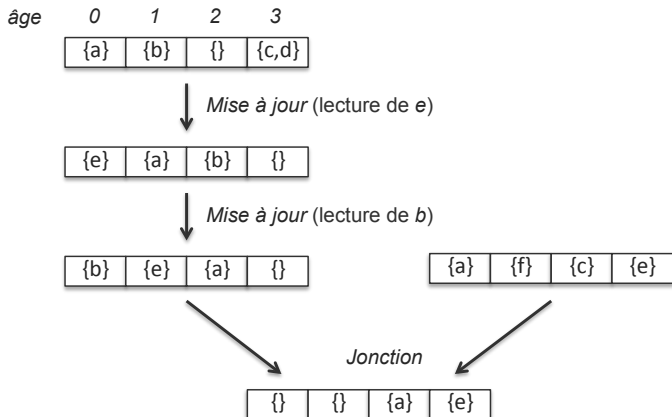

► Itérer jusqu'à point fixe. Recherche active pour augmenter la précision.

Cette technique s'appelle l'interprétation abstraite. C'est le couteau suisse des analyses statiques.

May analysis : prédire les cache misses (défauts)

Idée : on maintient des bornes inférieures des âges du contenu du cache (si \geq associativité, cela signifie que la donnée n'est **vraiment pas** dans le cache)

Exemple de **valeur abstraite**:

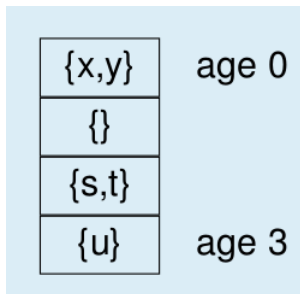

► x, y ont un âge ≥ 0 , $age(s, t) \geq 2, \dots$

May analysis

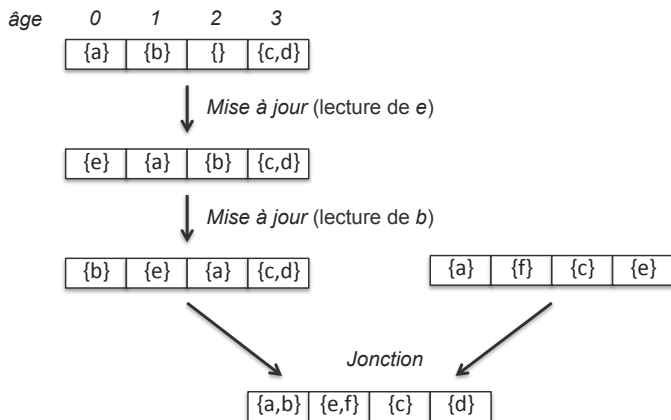

Au delà - MRU

Des bits se rappellent des lignes récemment utilisées :

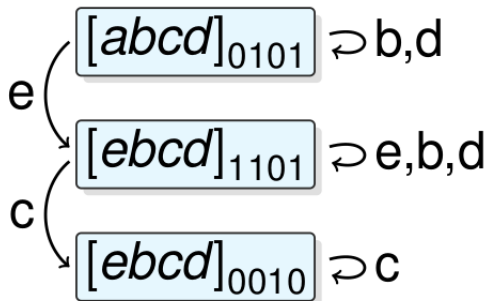

Au delà - Pseudo LRU

“Sélectionner un élément qui n’a probablement pas été accédé récemment” : arbres de recherche (0 = gauche, 1 = droite)

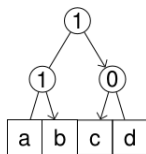

Initial cache-set state
 $[a, b, c, d]_{110}$.

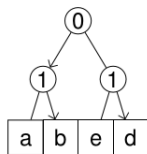

After a miss on *e*. State:
 $[a, b, e, d]_{011}$.

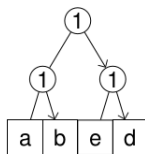

After a hit on *a*. State:
 $[a, b, e, d]_{111}$.

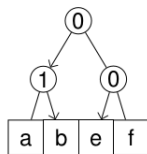

After a miss on *f*. State:
 $[a, b, e, f]_{010}$.

► le voisinage est recalculé \Rightarrow *b* reste dans le cache.

Plan

Introduction

WCET d'une tâche

- Analyse de flot

- Analyses haut-niveau : calcul final du WCET

- Analyses bas-niveau : calcul de WCET par bloc

Bornes des coûts de préemption

La préemption, pourquoi ? (rappel)

- Souvent la préemption permet l'ordonnançabilité d'un ensemble de tâches.
- Souvent les tâches à échéance courte ne sont pas ordonnançables sans préemption.

Exemple : Soient les tâches T_1 et T_2 , de périodes $P_1 = 2, P_2 = 8$, échéances $D_1 = P_1, D_2 = P_2$, et temps d'exécution $C_1 = 1, C_2 = 3$.

Dessins !

Rappel : il existe des jeux de tâches avec des taux d'utilisation très bas qui ne sont schedulables qu'avec un ordonnanceur préemptif.

La préemption n'est pas gratuite

- La tâche qui préempte perturbe les états jouant sur la performance, comme les caches et les pipelines.
- Lors de la reprise d'exécution de la tâche préemptée, cette perturbation cause des défauts de cache supplémentaires.
- On appelle le temps supplémentaire dû à ces défaut de cache le *cache-related preemption delay* (CRPD).

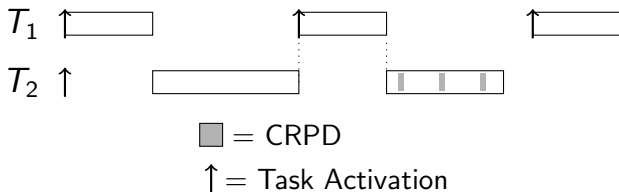

Exemple d'effet de la préemption

× = succès

○ = échec

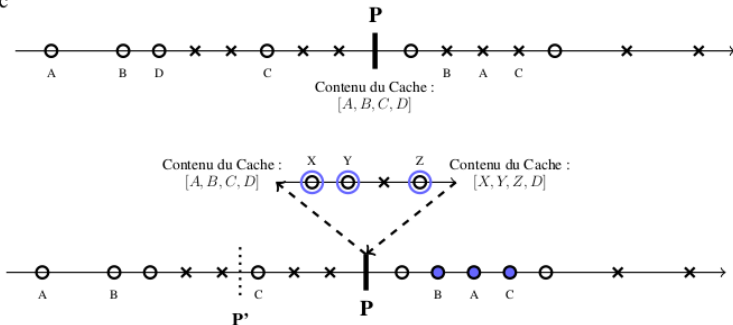

► ici : $CRPD = 3 * cost(miss)$

Image C. Maiza - livre "Ordonnancement des systèmes temps-réel."

Où prendre en compte le coût de préemption ?

- Intégrer dans l'analyse de WCET: [Schneider2000]
 - supposer des cache misses partout
 - usage facile dans les analyses d'ordonnançabilité. (mais très pessimiste)
- WCET Analysis + CRPD Analysis: [Altmeyer2012]
 - $WCET_{bound} + n \cdot CRPD_{bound} \geq$
temps d'exécution avec "jusqu'à n préemptions".
 - plus précis mais très peu d'analyses d'ordonnançabilité savent prendre en compte.

Analyses de CRPD, quoi faire?

- Tâche préemptée:
combien de blocs *utiles* dans le cache ?
- Tâche qui préempte:
quel dommage cause-t-elle sur le cache de *n'importe quelle autre* tâche ?
- Les deux :
quel dommage la tâche qui préempte cause-t-elle sur le cache utile de la préemptée ?

Conclusion

L'analyse de WCET est un domaine de recherche très foisonnant, en particulier :

- Prise en compte des caractéristiques architecturales plus complexes;
- Le couplage avec l'ordonnancement;
- Les machines parallèles.

Bibliography I



Christophe Alias, Alain Darte, Paul Feautrier, and Laure Gonnord.

Multi-dimensional Rankings, Program Termination, and Complexity Bounds of Flowchart Programs.

In *Static Analysis Symposium*, Perpignan, France, September 2010.



Sebastian Altmeyer, Robert I. Davis, and Claire Maiza.

Improved cache related pre-emption delay aware response time analysis for fixed priority pre-emptive systems.

Real-Time Systems, 48(5):499–526, 2012.

Bibliography II



Julien Henry, Mihail Asavoae, David Monniaux, and Claire Maiza.

How to compute worst-case execution time by optimization modulo theory and a clever encoding of program semantics.

In Youtao Zhang and Prasad Kulkarni, editors, *LCTES*, pages 43–52. ACM, 2014.



Joerg Schneider.

Cache and pipeline sensitive fixed priority scheduling for preemptive real-time systems.

In *Real-Time Systemes Symposium*, 2000.